



제품특징

- ▶ 스트레인 게이지 방식의 변위센서
- ▶ 5 ~ 200mm의 다양한 변위를 측정

제품사양

변위	5,10,25,50,100,200 mm
출력	2 mV/V
출력 허용오차	≤ ± 0.1%
직진성	≤ ± 0.1%
단자간 저항	350Ω
절연 저항	> 5GΩ
제로 밸런스	≤ ± 0.5% F.S.
권장 공급전압	10V
공급전압 범위	1 ~ 15V
최대 공급전압	18V
영점의 온도영향	≤ ± 0.01%
출력의 온도영향	≤ ± 0.005%
스프링 힘	2 ~ 4N
보호등급	IP40
재질	stainless steel
동작온도	-10 ~ 70°C
무게	~ 0.15kg

제품도면

▶ LDT

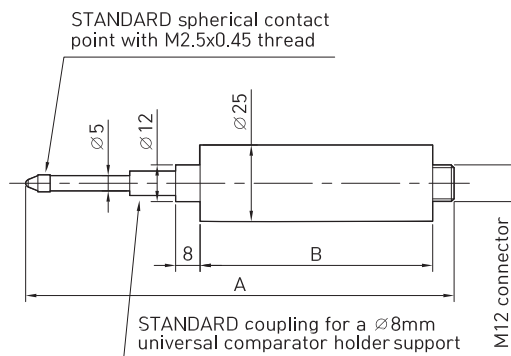

CODE	Displacement	A	B
LDT-5	5mm	120	76
LDT-10	10mm	125	76
LDT-25	25mm	140	76
LDT-50	50mm	223	134
LDT-100	100mm	100	240
LDT-200	200mm	675	434

